

第十四周 螺纹连接

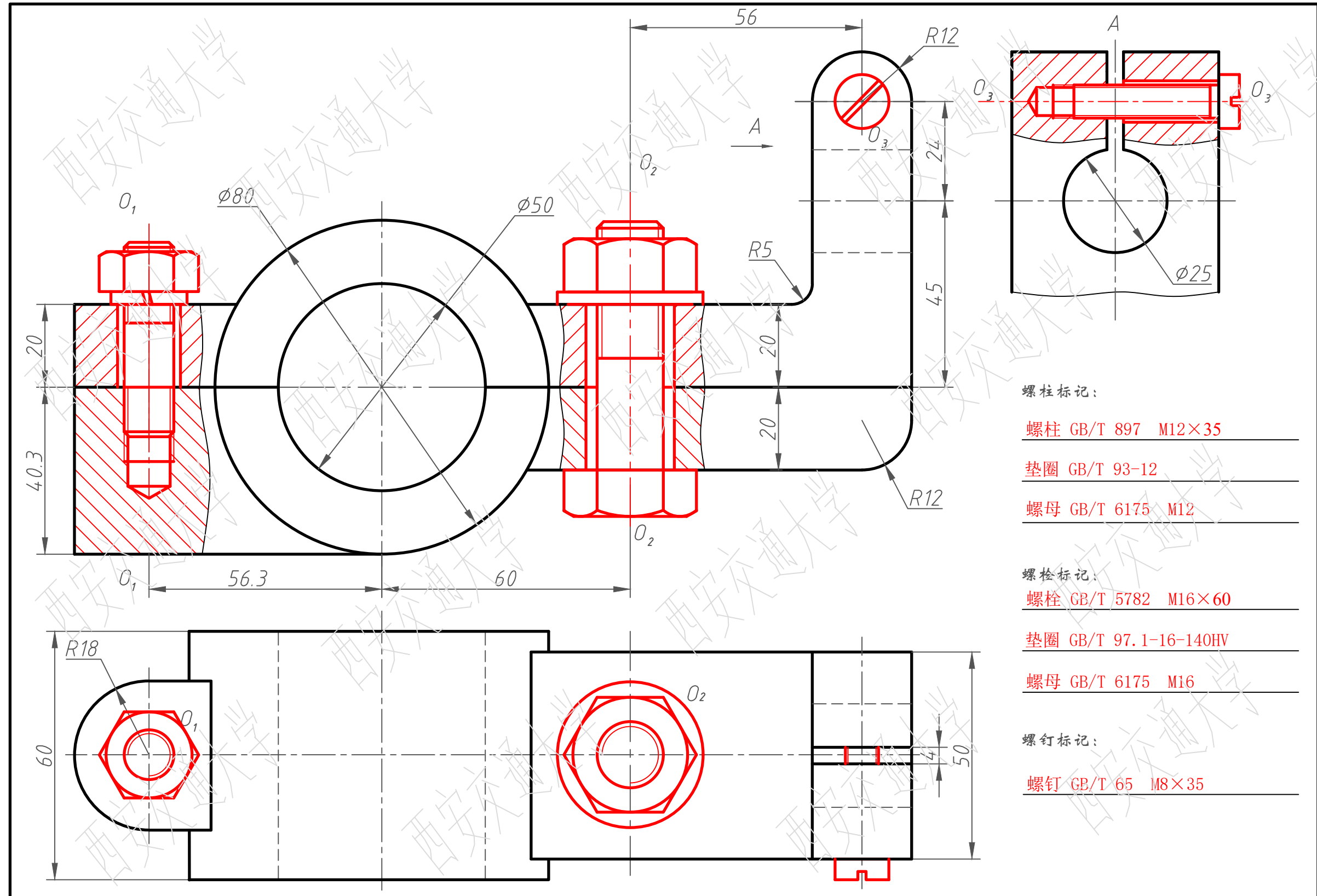

螺柱标记:

螺柱 GB/T 897 M12×35

垫圈 GB/T 93-12

螺母 GB/T 6175 M12

螺栓标记:

螺栓 GB/T 5782 M16×60

垫圈 GB/T 97.1-16-140HV

螺母 GB/T 6175 M16

螺钉标记:

螺钉 GB/T 65 M8×35

制图

班级

学号

审阅